

MONRA MRF-60

CABEZAL TALADOR



El cabezal talador **MONRA MRF-60** se caracteriza por su gran rendimiento y capacidad, además el uso de materiales de alta calidad en su fabricación le proporciona una gran robustez y fiabilidad.

Está diseñado para realizar un trabajo exigente y continuo de forma segura y sencilla.

Es idóneo para talar cualquier tipo de árbol.

Se adapta a cualquier máquina base del mercado a partir de 20 tn.

CARACTERÍSTICAS

Cabezal talador de cizalla, con sistema acumulador de árboles.

Capacidad de corte: 650 mm.

Cuchillas de corte tratadas.

Chasis de acero de alto límite elástico.

Inclinación: -20° , $+20^{\circ}$.

Distribuidor hidráulico Parker.

Presión máxima de trabajo: 300 kg/cm^2 .

Máquina base recomendada a partir de 20 tn.

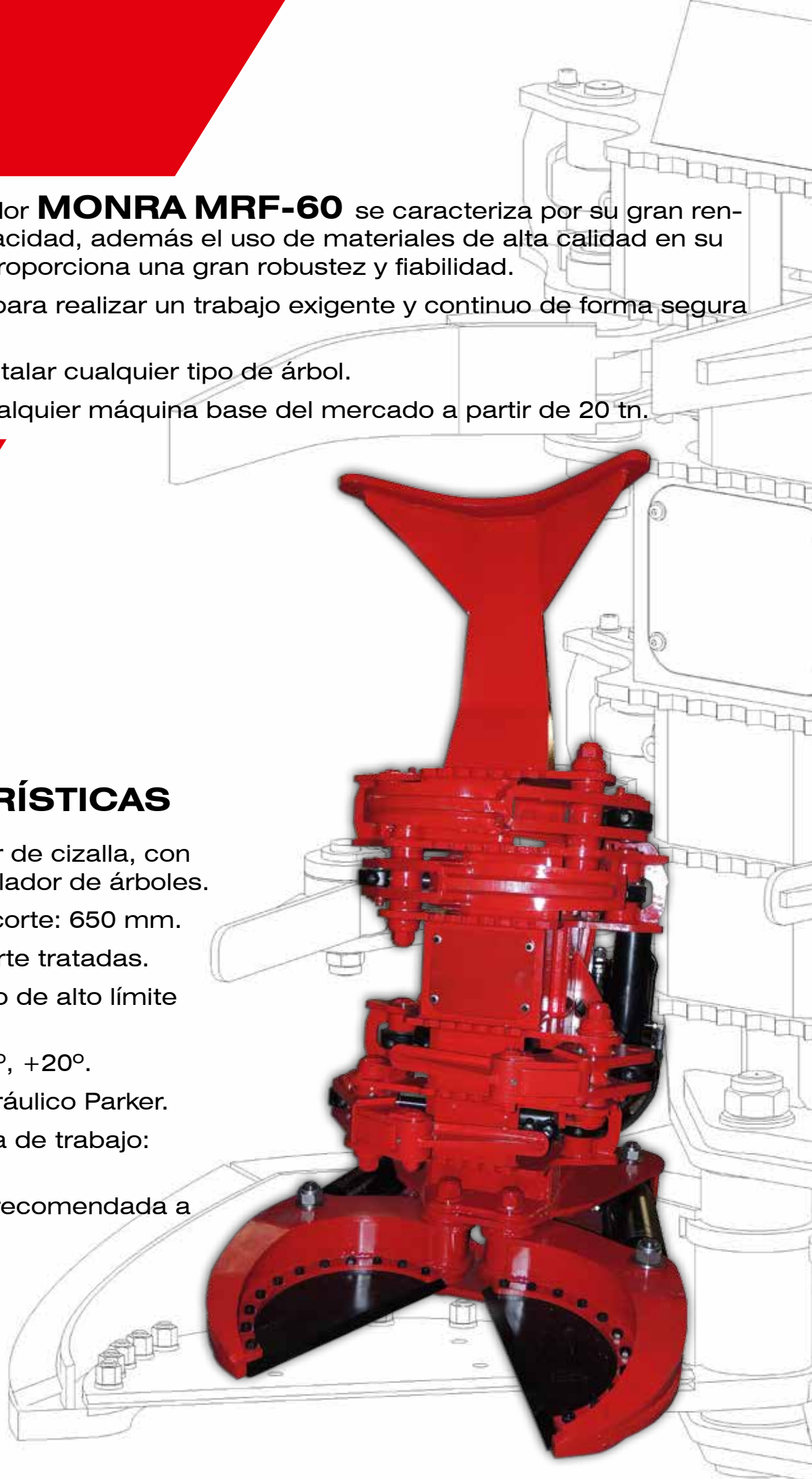

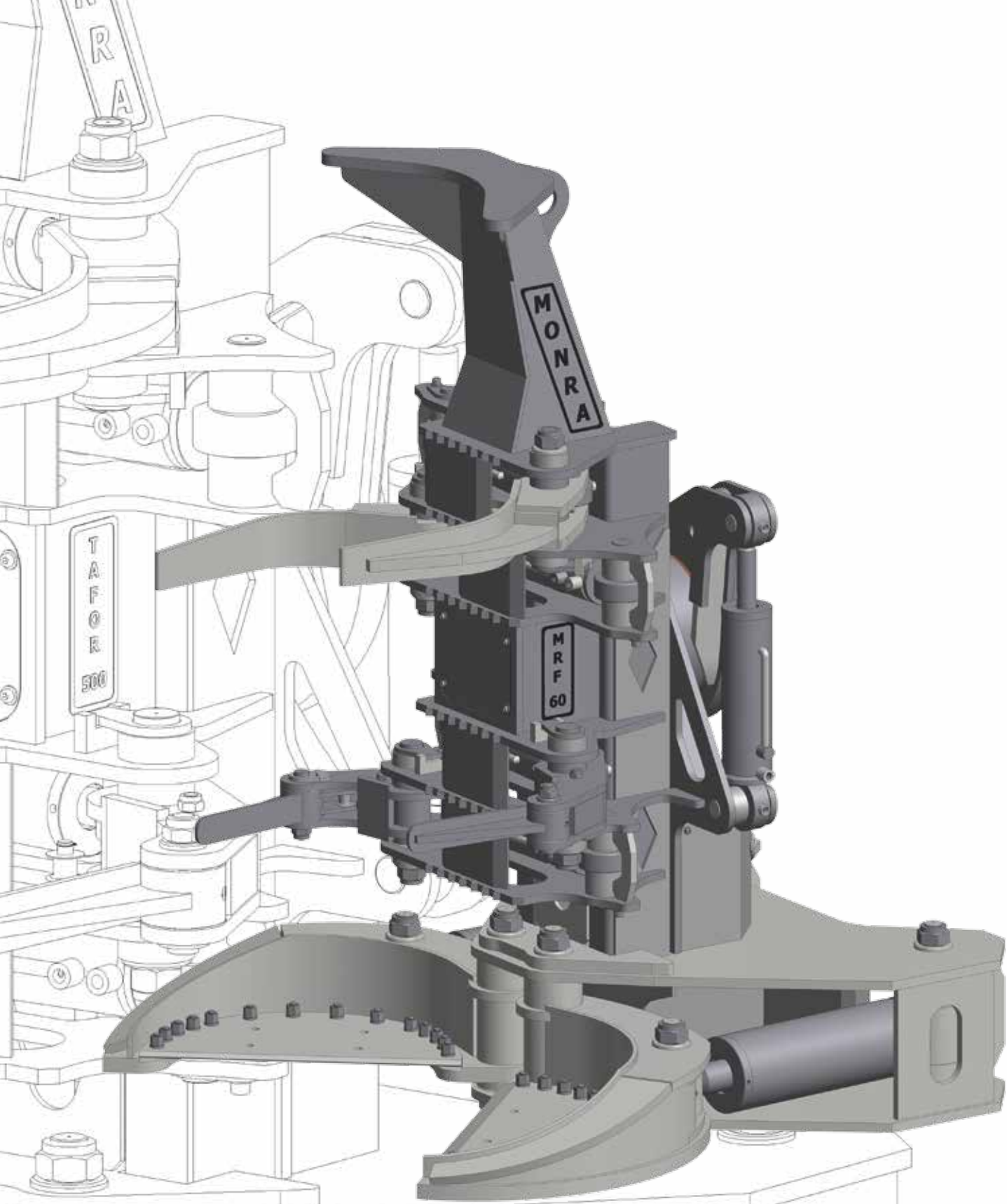

DIMENSIONES

Altura:	2564 mm.
Longitud:	2120 mm.
Anchura:	1490 mm.

En nuestra empresa tenemos implantado el control de calidad ISO 9001, que nos obliga a seguir unos estrictos estándares de calidad durante todo el proceso de fabricación.



ISO 9001

LL-C (Certification)

Para cada cabezal talador:

- Nuestra oficina técnica diseña y calcula todos los componentes.
- Las soldaduras son realizadas por personal altamente cualificado y homologado.
- Los trabajos se realizan con maquinaria CNC de gran precisión.
- Una vez terminado el conjunto, este es homologado.



**TALLERES
RAMÓN CASTRO S. L.**
33794 Barres (Castropol)
ASTURIAS (España)
Tlfno: +34 985 62 40 30
e-mail: info@monraforestal.com
web: www.monraforestal.com